

# Swisscom garantit l'Internet à haut débit sur l'ensemble du territoire

Plus de 98 pour cent de la population helvétique peut déjà accéder à Internet par le biais d'une connexion haut débit et profite ainsi d'applications et de services variés. Toutefois, environ 2 pour cent des ménages n'ont pas cette possibilité. Les connexions câblées non compatibles haut débit concernent des particuliers répartis dans environ 2400 communes sur l'ensemble du territoire. Depuis le début de l'année, toutes les personnes intéressées peuvent demander un accès Internet haut débit: Swisscom le leur fournira.

L'an dernier, Swisscom a obtenu de la part de la Commission fédérale de la communication la concession de service universel de 2008 à 2017. Depuis 2008, cette concession comprend, outre la fourniture à l'ensemble de la population suisse d'un accès au réseau téléphonique, l'obligation de mise à disposition d'un accès Internet à haut débit dans tout le pays. La Suisse est le premier pays au monde doté d'un service universel haut débit et fait à ce titre figure de leader au niveau international dans le secteur axé sur Internet.

Le contrôleur de numéros sur [www.swisscom.com/checker](http://www.swisscom.com/checker) permet au client de vérifier les options techniques compatibles avec sa connexion. Swisscom est chargée d'en assurer la mise en œuvre technique de façon appropriée. Le prix mensuel d'un accès Internet à haut débit est de 49 francs suivant les besoins, des frais uniques viennent s'ajouter pour l'acquisition d'un modem, d'un routeur ou pour l'installation. Swisscom met en place la connexion haut débit en fonction de l'infra-

## Informations

Pour l'installation de systèmes par satellite, le client dépose une demande de permis de construire si la commune exige une autorisation. Dans ce cas, Swisscom aide les clients qui le souhaitent. Si besoin est, Swisscom met les moyens d'information appropriés à la disposition de la commune. Pour toute question, les autorités communales peuvent contacter le 0800 000 111 ou écrire à [enabling.infrastructure@swisscom.com](mailto:enabling.infrastructure@swisscom.com).

Puis-je aussi bénéficier d'une connexion Internet à haut débit? Vérificateur de numéros à l'adresse [www.swisscom.com/checker](http://www.swisscom.com/checker), conseils et informations pour les particuliers au numéro gratuit 0800 800 800. Demandes de clients pour les solutions de téléphonie par satellite ou mobiles au numéro 0800 801 168.

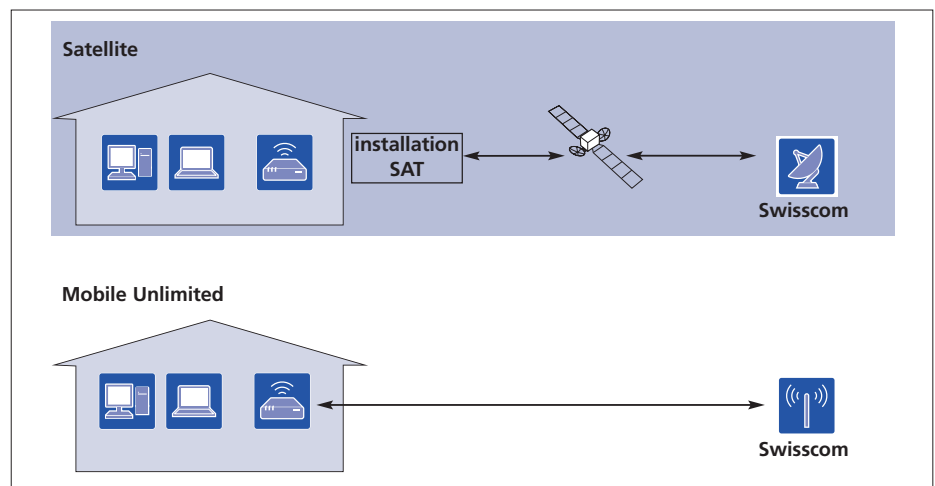

Les solutions par satellite et mobile sont deux de total quatre technologies que Swisscom met en place. (Graphique: Swisscom)

structure existante avec l'une des technologies suivantes:

- Extension DSL: Le développement de l'infrastructure DSL est poursuivi sans relâche dans toute la Suisse indépendamment du service universel; Swisscom équipe ainsi de nouveaux sites du haut débit.
- Solution mobile (HSDPA/UMTS): L'Internet mobile est intégré sous forme de carte PC ou de modem USB dans certains Notebooks et disponible comme routeur. En plus de l'appareil, une carte SIM Swisscom et un abonnement de données sont requis. Avec l'abonnement approprié («Wireless Home Connection»), aucune installation à l'intérieur ou à l'extérieur n'est nécessaire.
- Solution haut débit par satellite: En général, l'installation de la solution bidirectionnelle par satellite est simple et rapide. L'équipement nécessaire est mis à disposition par Swisscom.
- Utilisation simultanée de canaux ISDN: Exceptionnellement – et avec l'accord du client – une solution ISDN avec utilisation simultanée de canaux est proposée comme alternative. L'accès Internet est alors gratuit, et le client bénéficie sur deux canaux libres d'une vitesse réduite.

Swisscom, en tant que prestataire de service universel, s'efforce de trouver une solution satisfaisante, rapide et réalisable pour ses clients. Sur les sites particuliers, une équipe spécialisée évalue les variantes de raccordement avec le client.

## Nouvellement le service universel inclut un accès Internet haut débit

Régie par la loi, la liste du service universel comprend la fourniture d'un accès au réseau (raccordement) sur l'ensemble du territoire national, le service téléphonique public, l'accès aux services d'appel d'urgence, le blocage de communications sortantes, la mise à disposition de cabines téléphoniques publiques (publiphones) ainsi que des services destinés aux malentendants et aux malvoyants. Depuis cette année, le mandat de service universel inclut également un accès Internet haut débit avec un débit de transmission de 600/100 Kbit/s. Dans des cas exceptionnels, la vitesse peut être réduite à 150/50 Kbit/s. De plus, un service d'annuaire et de commutation est mis à la disposition des personnes qui, en raison de leur handicap, ne sont pas en mesure de composer un numéro de téléphone.

Pascal Bürki, Myriam Ziesack; Swisscom